

ПАЛЛЕТОУПАКОВКА МОДУЛЕЙ ВЕРСТАКОВ

Модуль верстака	Обозначение	Масса 1-го модуля, кг	Кол-во упаковок на паллете, шт.	Масса нетто (Вес без паллеты и упаковки), кг	Схема упаковки
Настил в сборе (настил оцинкованный +МДФ) 	Н-1.0	22,3	24	1070,4	
	Н-1.2	26,6	24	1276,8	
	Н-1.4	30,8	24	739,2	
	Н-1.6	35,4	24	849,6	
	Н-1.9	41,9	24	1005,6	
Комплект Полка-стенка Задняя 	ПЗ-52	3,0	48	144	
	ПЗ-68	3,8	48	182,4	
	ПЗ-79	4,3	48	206,4	
	ПЗ-94	4,95	48	237,6	

Панель
Инструментальная с
Кронштейнами

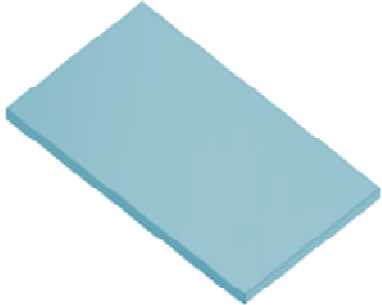
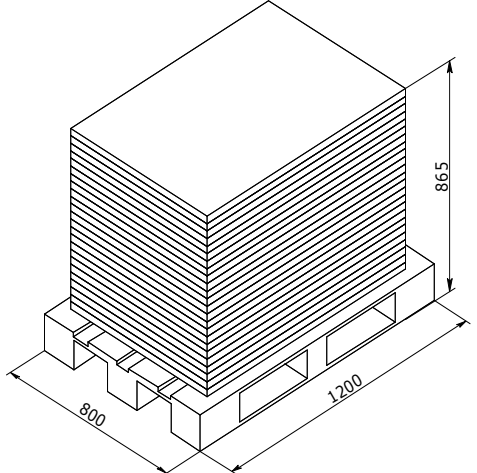
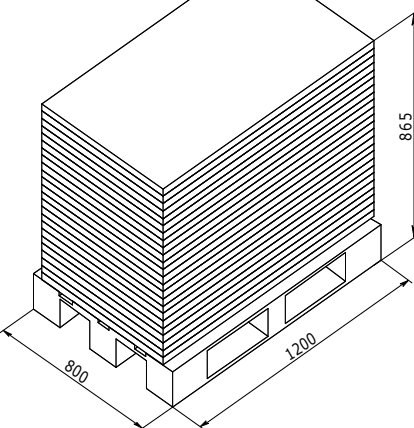
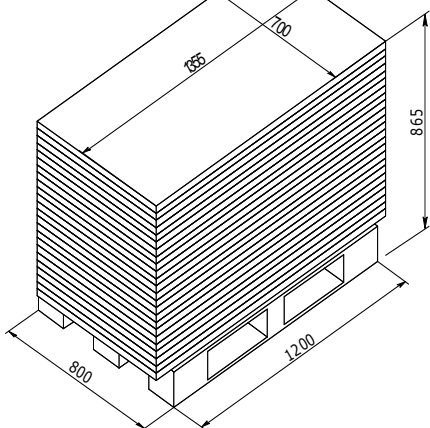
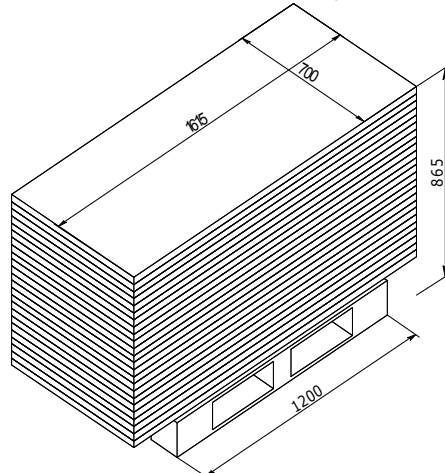
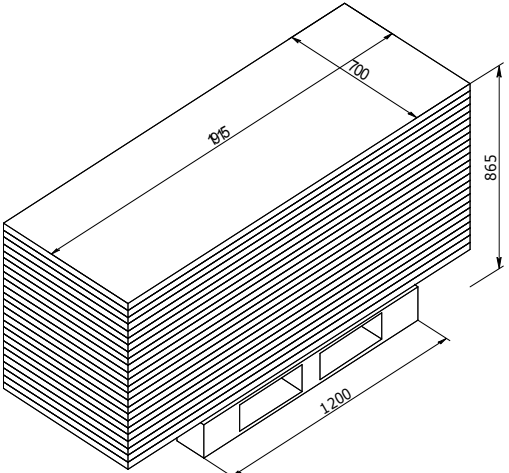
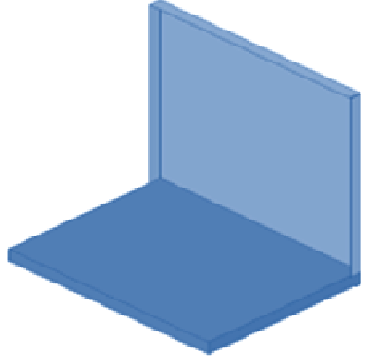
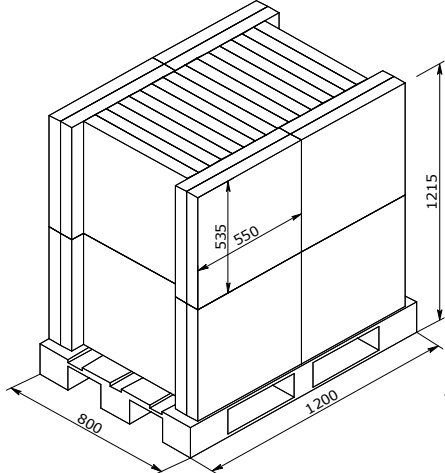
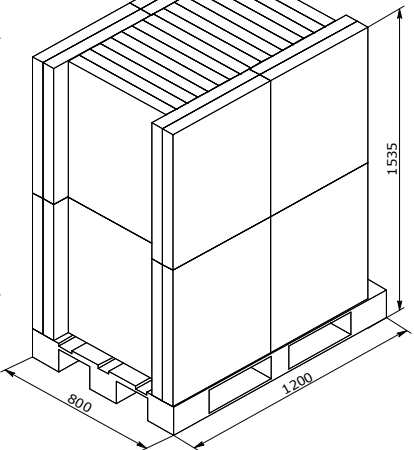
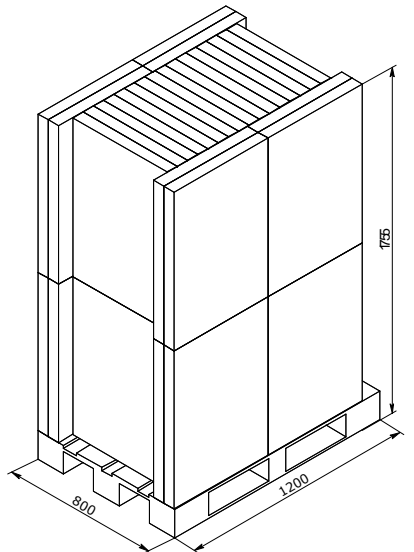
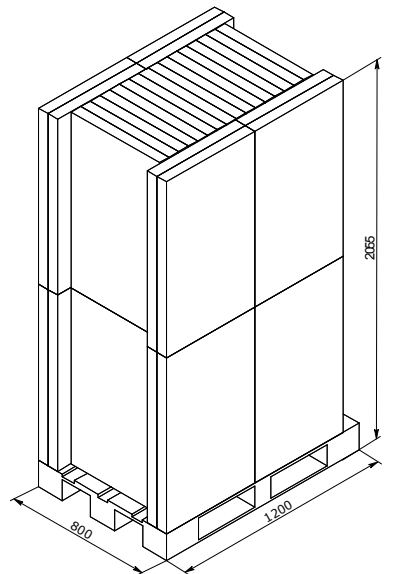
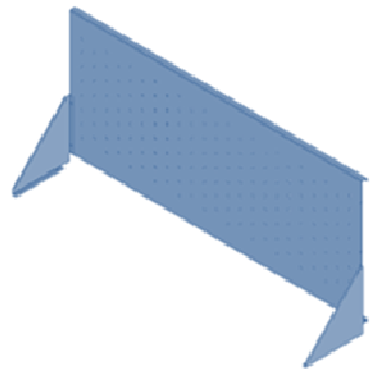

ПИК-1,0 4,02 48 192,9

ПИК-1,2 4,6 48 220,8

ПИК-1,4 5,2 48 249,6

ПИК-1,6 5,8 48 278,4

ПИК-1,9 6,7 48 321,6

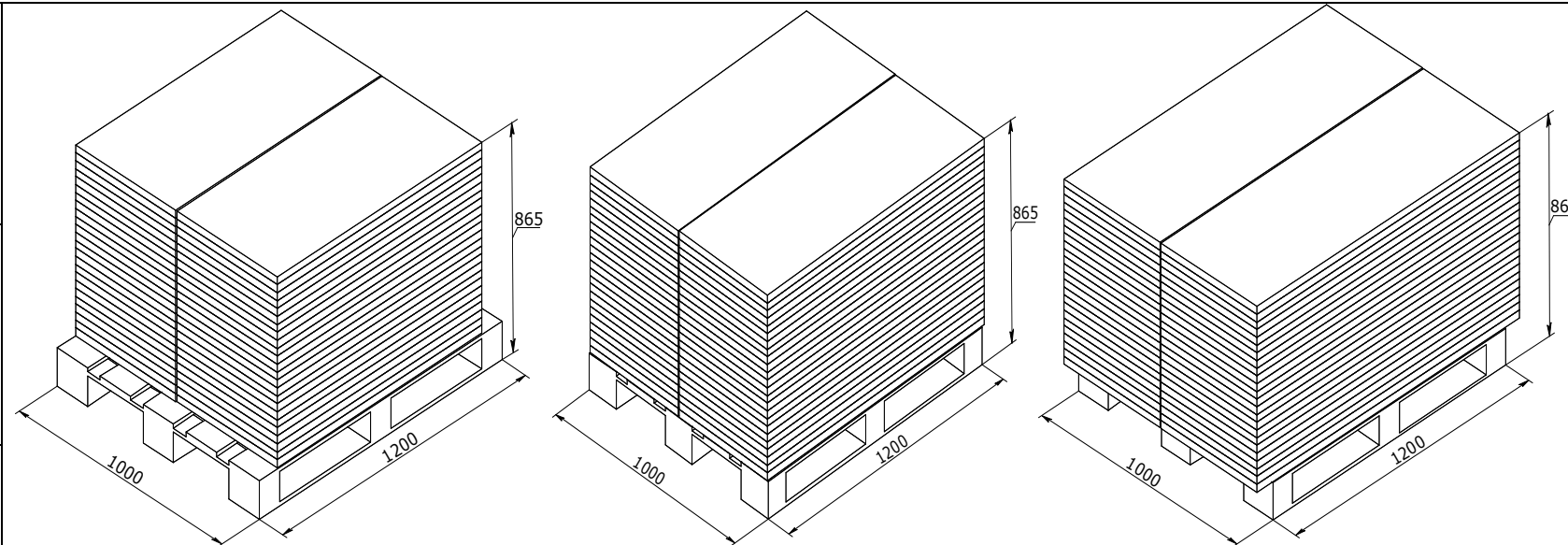

ПИК-1.0

ПИК-1.2

ПИК-1.4

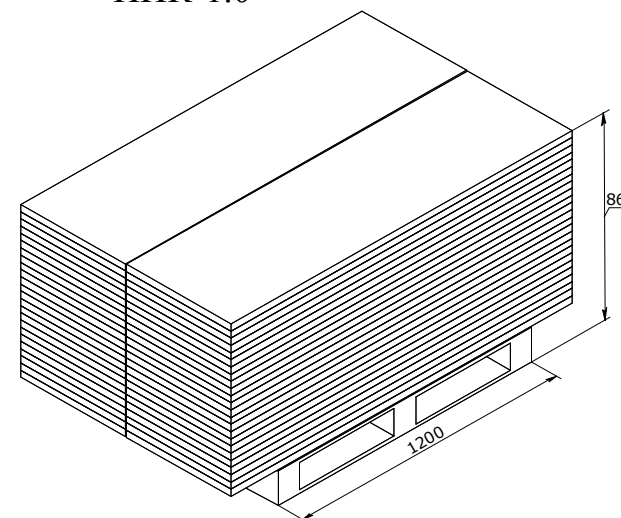

ПИК-1.6

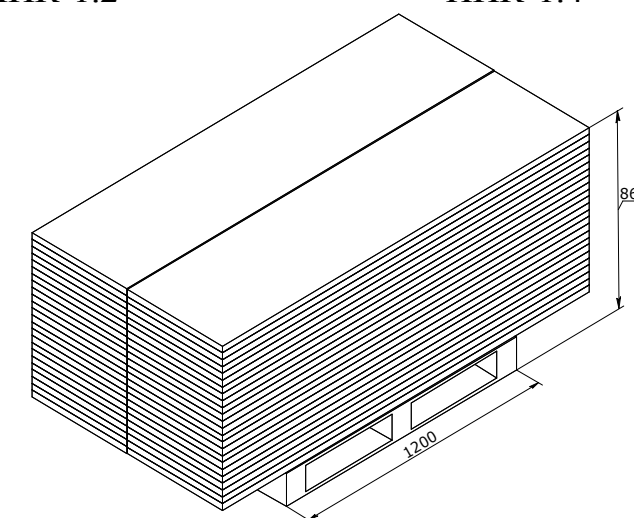

ПИК-1.9

Опора Верстака

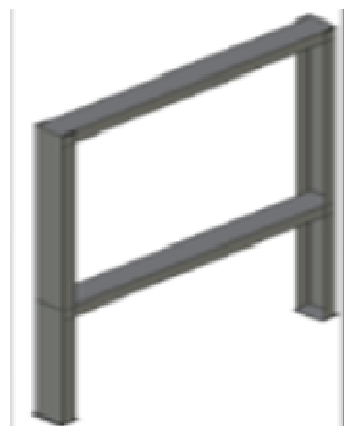

ОВ 2,8 24 67,2

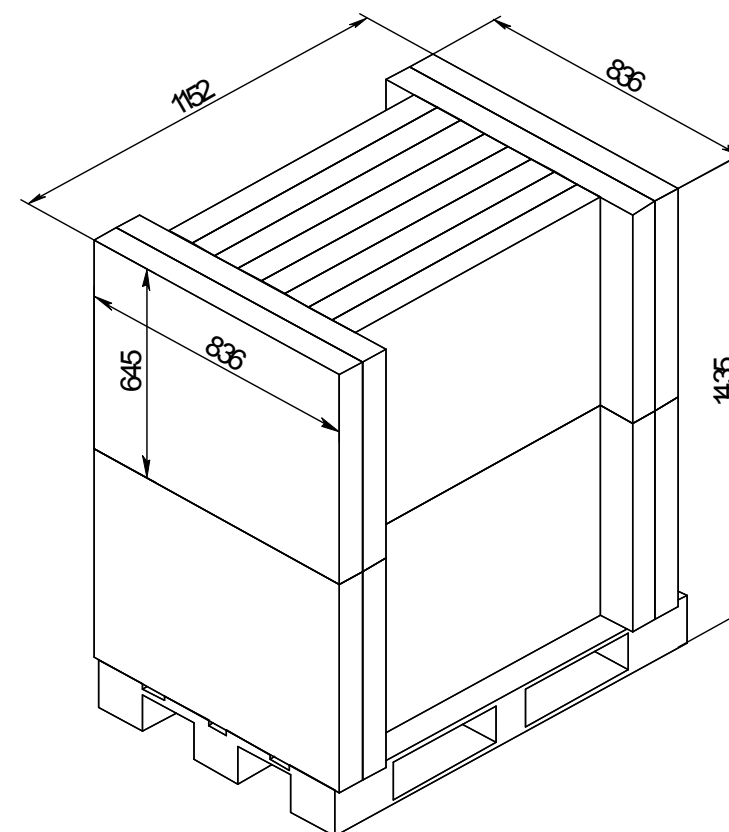

Тумба инструментальная

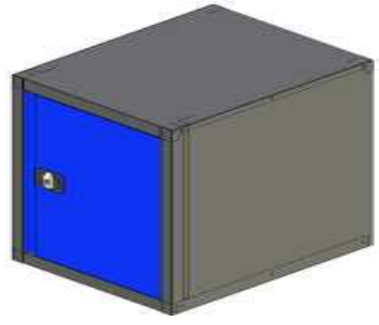

ТИ-50(60)

20,4

24

489,6

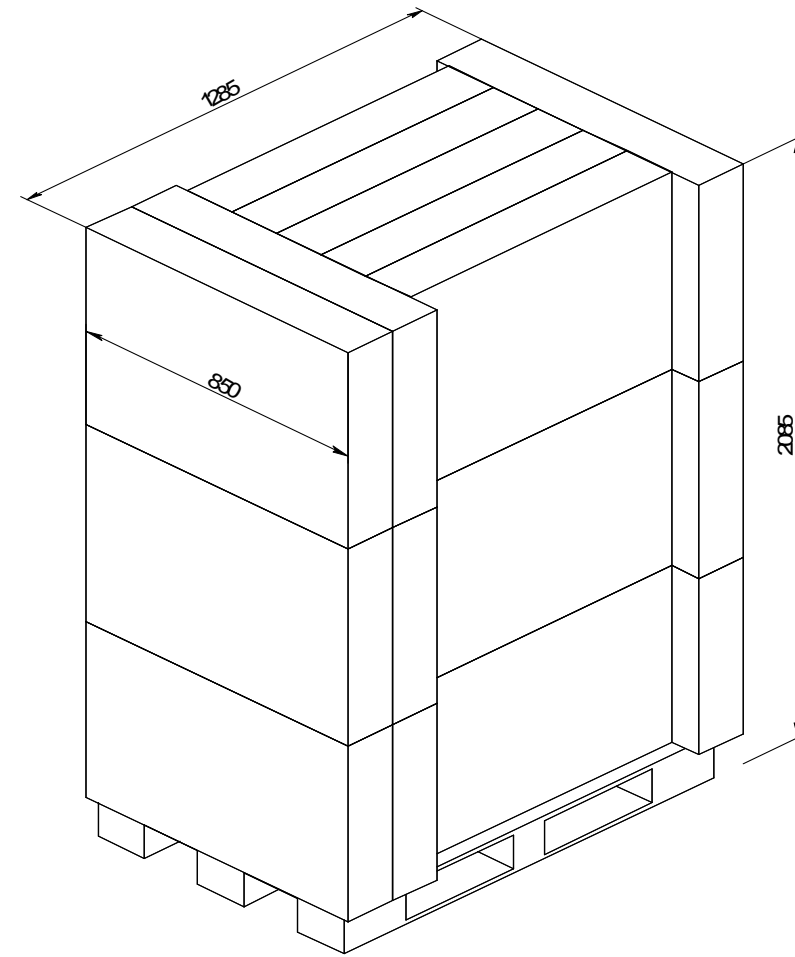

Драйвер
Инструментальный
(5 выдвижных ящиков)

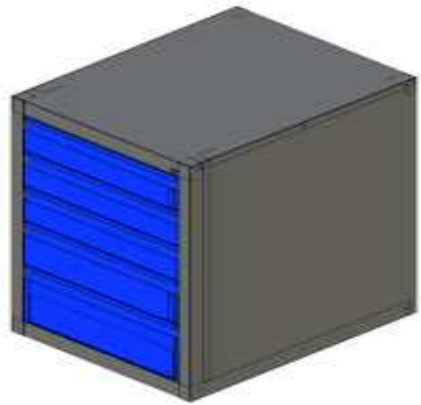

ДИ5-50(60)

37

4

148

